

9. УСЛОВИЯ ХРАНЕНИЯ И ТРАНСПОРТИРОВКИ

- 9.1. Транспортировка может производиться любым видом транспорта. При этом установка на транспортные средства должна исключать возможность появления механических повреждений.
- 9.2. При транспортировании и хранении затвор задвижки должен находиться в закрытом положении.
- 9.3. Во время перемещения задвижки к месту монтажа должна исключаться возможность загрязнения и попадания посторонних предметов во внутреннюю полость задвижки.

10. УТИЛИЗАЦИЯ

- 10.1. Утилизация изделия (переплавка, захоронение, перепродажа) производится в порядке, установленном Законами РФ от 04 мая 1999 г. № 96ФЗ «Об охране атмосферного воздуха» (в редакции от 01.01.2015 г.), от 24 июня 1998 г. № 89-ФЗ (в редакции от 01.02.2015 г.) «Об отходах производства и потребления», от 10 января 2002 № 7-ФЗ «Об охране окружающей среды» (в редакции от 01.01.2015 г.), а также другими российскими и региональными.

11. ГАРАНТИЙНЫЕ ОБЯЗАТЕЛЬСТВА

- 11.1. Изготовитель гарантирует соответствие товара настоящему паспорту при соблюдении Потребителем условий эксплуатации, транспортировки и хранения. Гарантийный срок эксплуатации 12 месяцев со дня ввода в эксплуатацию, но не более 18 месяцев со дня отгрузки потребителю. Гарантийные обязательства распространяются на все дефекты, возникшие по вине завода-изготовителя.
- 11.2. Гарантия не распространяется на дефекты, возникшие в случаях:
 - нарушения паспортных режимов хранения, монтажа, испытания, эксплуатации и обслуживания изделия;
 - наличия следов воздействия веществ, агрессивных к материалам изделия;
 - наличия повреждений, вызванных пожаром, стихией, форс-мажорными обстоятельствами;
 - повреждений, вызванных неправильными действиями потребителя;
 - наличия механических повреждений или следов вмешательства в конструкцию изделия.

Дата продажи _____

Подпись продавца _____



ПАСПОРТ

ЗАДВИЖКА КЛИНОВАЯ СТАЛЬНАЯ ФЛАНЦЕВАЯ 30С41НЖ С ВЫДВИЖНЫМ ШПИНДЕЛЕМ PN 1,6 МПА (16КГС/СМ²)

EAC

Производитель: Baoding Pingyilu Petroleum&Oil Fittings Co.,Ltd
Адрес: South Guzhuangying Village, Ansu Town,Xushui District,Baoding City, Hebei province, China.
Продавец: ООО «Сантехкомплект»
Адрес: 142701, Московская область, г. Видное, Белокаменное ш., 1

1. НАЗНАЧЕНИЕ И ОБЛАСТЬ ПРИМЕНЕНИЯ

- 1.1. Задвижка стальная клиновая с выдвигным шпинделем фланцевая используется в качестве запорного устройства на технических линиях.

2. ТЕХНИЧЕСКИЕ ДАННЫЕ

| характеристики | значение |
|---------------------------------------|---|
| типовая фигура | З0с41нж |
| рабочее давление | 1,6 МПа |
| температура рабочей среды | до + 425 °С |
| материалы основных деталей | сталь, нержавеющая сталь |
| рабочая среда | вода, пар, жидкие неагрессивные среды |
| тип присоединения | фланцевое по ГОСТ 33259-2015 исполнение В |
| управление | ручное (маховик) |
| класс герметичности по ГОСТ 9544-2015 | А |

3. КОНСТРУКЦИЯ И МАТЕРИАЛЫ ИЗДЕЛИЯ

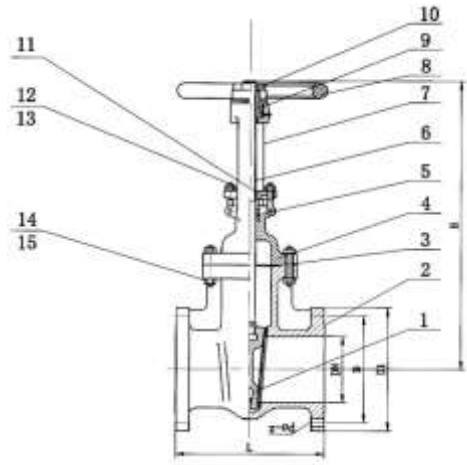

| № | деталь | материал |
|----|---------------|--|
| 1 | диск | коррозионно стойкая сталь (>DN150 наплавка на диске) |
| 2 | корпус | Сталь, наплавка на кольцах |
| 3 | прокладка | армированный графит |
| 4 | крышка | сталь |
| 5 | уплотнение | мягкий графит |
| 6 | шток | сталь |
| 7 | суппорт | сталь |
| 8 | маховик | серый чугун |
| 9 | гайка | ковкий чугун |
| 10 | круглая гайка | сталь |
| 11 | сальник | серый чугун |
| 12 | болт | сталь |
| 13 | гайка | сталь |
| 14 | болт | сталь |
| 15 | гайка | сталь |

4. КОНСТРУКТИВНЫЕ РАЗМЕРЫ, ММ

| DN | L | D | D1 | H | DN фланца | Толщина фланца с зеркалом | Толщина зеркала | Z | d | масса, кг | Мин. промежуток сечения седла |
|-----|-----|-----|-----|------|-----------|---------------------------|-----------------|----|----|-----------|-------------------------------|
| 50 | 180 | 125 | 162 | 275 | 100 | 16 | 3 | 4 | 18 | 12,8 | 40 |
| 80 | 210 | 160 | 194 | 325 | 127 | 17 | 3 | 4 | 18 | 19,5 | 65 |
| 100 | 230 | 180 | 215 | 375 | 156 | 18 | 3 | 8 | 18 | 27 | 80 |
| 125 | 255 | 210 | 244 | 440 | 188 | 20 | 3 | 8 | 22 | 30 | 100 |
| 150 | 280 | 240 | 280 | 510 | 206 | 22,5 | 3 | 8 | 22 | 51 | 125 |
| 200 | 330 | 295 | 340 | 678 | 266 | 25 | 3 | 12 | 22 | 79 | 175 |
| 250 | 450 | 355 | 405 | 760 | 313 | 25 | 3 | 12 | 26 | 114 | 200 |
| 300 | 500 | 410 | 458 | 935 | 370 | 26 | 3 | 12 | 26 | 163 | 250 |
| 350 | 550 | 470 | 515 | 1100 | 430 | 28 | 3 | 12 | 26 | 224 | 300 |
| 400 | 600 | 525 | 572 | 1300 | 475 | 28 | 3 | 16 | 30 | 311 | 350 |
| 500 | 700 | 620 | 670 | 1851 | 585 | 32 | 4 | 20 | 30 | 550,0 | 400 |
| 600 | 800 | 725 | 780 | 2340 | 685 | 38 | 4 | 20 | 30 | 900,0 | 500 |

5. УСТРОЙСТВО И РАБОТА

- 5.1. Задвижка состоит из корпуса, крышки и устройства для закрытия и открытия прохода рабочей среды через корпус.
- 5.2. Отпирание и запираание задвижки производится путем передачи крутящего момента от маховика к затвору через шпindelь.
- 5.3.

Максимальное значение крутящего момента на маховике:

| DN | 50 | 80 | 100 | 125 | 150 | 200 | 250 | 300 | 350 | 400 |
|-----|-----|-----|-----|-----|-----|-----|-----|-----|-----|-----|
| Н·м | 120 | 140 | 150 | 160 | 180 | 240 | 220 | 260 | 750 | 750 |

- 5.4. Направление рабочей среды – любое.
- 5.5. Установочное положение – маховиком вверх.

6. МОНТАЖ И ЭКСПЛУАТАЦИЯ

- 6.1. Монтаж должен быть осуществлен в месте, обеспечивающем беспрепятственный доступ к изделию для текущего или планового ремонта и обслуживания.
- 6.2. Работы, выполняемые перед монтажом задвижки на трубопровод:
- проверка комплекта поставки (изделие без документации к монтажу не допускается);
 - осмотр задвижки на предмет механических повреждений;
 - осмотр внутренних элементов задвижки на предмет засорений либо механических повреждений;
 - проверка работоспособности путем открытия и закрытия затвора;
 - проведение расконсервационных мероприятий согласно ГОСТ 9.014-78;
 - смазывание резьбы шпинделя.
- Установка прокладок на место должна производиться весьма тщательно, рабочая поверхность фланцев должна быть очищена от грязи и ржавчины.
- 6.3. Действия при монтаже:
- тщательная промывка трубопровода;
 - осуществление надежного крепежа задвижки стропальными приспособлениями (стропальный механизм не снимается до окончания полной установки задвижки);
 - правильная установка прокладок;
 - установка задвижек должна полностью исключать перекосы и натяжения (запрещается устранять перекосы фланцев за счет подтяжки крепежных деталей и деформации фланцев арматуры);
 - предусмотреть опоры, исключающие воздействие на трубопровод;
 - по окончании установки проверить герметичность затвора и болтовых соединений;
 - при необходимости произвести подтяжку затвора при помощи рычага.
 - при появлении протечки в сальниковом уплотнении необходимо произвести его затяжку до устранения течи

7. ТЕХНИЧЕСКОЕ ОБСЛУЖИВАНИЕ

- 7.1. Во время эксплуатации задвижек необходимо проводить обслуживание, во время которого соблюдать следующие условия:
- обслуживание на рабочем трубопроводе при наличии рабочей среды и давления в системе строго запрещено;
 - проведение обслуживания путем периодических осмотров работоспособности задвижки;
 - при техническом освидетельствовании, а также после планового или текущего ремонта задвижки необходимо подвергнуть гидравлическим испытаниям на герметичность затвора по классу А ГОСТ 9544-2015

УКАЗАНИЕ МЕР БЕЗОПАСНОСТИ

- 7.2. Безопасность при эксплуатации достигается четким выполнением требований, указанных в п.6 п.7 настоящего паспорта.
- 7.3. Безопасность при эксплуатации достигается четким выполнением требований, указанных в п.6 п.7 настоящего паспорта.
- 7.4. Персонал, осуществляющий работы с задвижкой должен пройти инструктаж по технике безопасности, а также ознакомиться с требованиями настоящего паспорта и инструкциями на объекте. Должен иметь индивидуальные средства защиты.
- 7.5. При монтаже и обслуживании задвижек обязательно соблюдение техники безопасности, установленной на объект

