

Регулирующий блок давления “после себя” AFD.

ПАСПОРТ



Продукция сертифицирована в системе сертификации ГОСТ Р и
имеется санитарно – эпидемиологическое заключение

Содержание «Паспорта» соответствует
«Техническому описанию» производителя

Содержание

| | |
|--|--|
| 1. Общие сведения..... | |
| 1.1. Наименование и тип..... | |
| 1.2. Изготовитель..... | |
| 1.3. Поставщик..... | |
| 2. Описание, назначение и область применения..... | |
| 3. Номенклатура и основные технические характеристики..... | |
| 4. Устройство и принцип действия..... | |
| 5. Комплектность поставки..... | |
| 6. Правила монтажа..... | |
| 6.1. Общие требования..... | |
| 6.2. Монтаж..... | |
| 6.3. Испытания и приемка..... | |
| 7. Меры безопасности..... | |
| 8. Транспортировка и хранение..... | |
| 9. Утилизация..... | |
| 10. Сертификация..... | |
| 11. Срок службы и гарантийные обязательства..... | |

1. Общие сведения

1.1. Наименование и тип

Регулирующий блок давления “после себя” AFD.

1.2. Изготовитель

DANFOSS TRATA d.d.

Slovenia, 1210, Ljubljana, Jozeta Jama, 16

1.3. Поставщик

ООО «ДАНФОСС»

Россия, 143581, Московская обл., Истринский р-он, с. Павловская Слобода, д. Лешково, 217

2. Описание, назначение и область применения

2.1. Описание, назначение и область применения регулирующего блока AFD.



Рис1. Общий вид регулятора серии AFD/VFG2 (21).
(Взято из VI.CA.H1.5U)

Регулирующий блок AFD применяется с клапанами VFG2 (21), VFGS, в свою очередь регулятор AFD/VFG2 (21), VFGS является автоматическим редуцирующим клапаном, поддерживающим постоянное давление в трубопроводе после регулятора (по ходу движения теплоносителя) (рис.1). Регулирующий блок AFD предназначен для применения в системах центрального теплоснабжения. При повышении давления после регулятора клапан закрывается.

Регулятор состоит из регулирующего фланцевого клапана, регулирующего блока с диафрагмой и пружиной для настройки давления.

Соответствующая модификация регулятора AFD/VFG2 (21), VFGS может устанавливаться преимущественно, в системах отопления, горячего водоснабжения, теплоснабжения вентиляционных установок и кондиционеров (рис. 2).





Рис 2. Установка регулятора серии AFD/VFG2 (21)
(Взято из VI.CA.H1.5U)

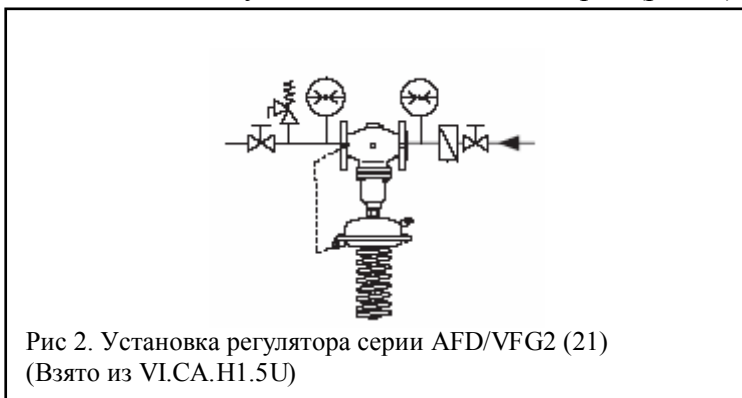

3. Номенклатура и основные технические характеристики

3.1. Номенклатура регулирующего блока давления “после себя” AFD.

Регулирующий блок AFD

| Эскиз | Регулируемое давление, $P_{рег.}$, бар | D_y , мм |
|---|---|------------|
|  | 8-16 | 15-125 |
| | 3-12 | |
| | 1-6 | |
| | 0,5-3 | |
| | 0,1-0,7 | 15-250 |
| | 0,15-1,5 | |
| | 0,05-0,35(630 см ²) | |

Принадлежности

| Эскиз | Тип | Описание | Кол-во при заказе, шт. |
|---|--|---|------------------------|
|  | Охладитель V1 (емкость 1 л) | С компрессионными фитингами для трубки D_y 10 | 1 |
| | Охладитель V2 (емкость 3 л) | С компрессионными фитингами для трубки D_y 10 (для регулир. элем-та 630 см ²) | 1 |
|  | Импульсная трубка AF | Медная трубка D_y 10×1×1500 мм; резьб. ниппель G 1/4 ISO 228; втулка (2шт.) | 1* компл. |
|  | Удлинитель штока клапана ZF4 | Только для клапанов VFGS2 D_y =15-12 мм при температуре свыше 200 ⁰ С. | 1 |
| | Сепаратор для VFGS2 (устанавливается в клапан для снижения шума) | Для D_y =15,12 мм | 1 |
| | | Для D_y =25,32 мм | 1 |
| | | Для D_y =40,50 мм | 1 |
| | | Для D_y =65,80 мм | 1 |
| | | Для D_y =100,125 мм | 1 |

* 2 комплекта при установке охладителя импульса давления.

3.2. Технические характеристики регулирующего блока давления “после себя” AFD.

Регулирующий блок AFD и охладитель импульса давления.

| Площадь регулир. диафрагмы, см ² | | 32 | 80 | 250 | 630 |
|--|--|-------|-------|----------|-----------|
| Диапазоны настройки давления для соотв. цветов пружины, $P_{рег.}$, бар | красный | 3-12 | 1-6 | 0,15-1,5 | -- |
| | желтый | -- | 0,5-3 | 0,1-0,7 | 0,05-0,35 |
| | черный | 10-16 | -- | -- | -- |
| Макс. рабочее давление, P_y , бар | | 25 | | | 16 |
| Материалы | | | | | |
| Кожух регулирующего блока | Оцинкованная сталь с покрытием (мат. № 1.0338) | | | | |
| Гофрированная мембрана | EPDM с волоконным армированием | | | | |
| Соединитель для импульсных трубок | Трубка из нержавеющей стали D_y 10×0,8 мм, штуцер с резьбой G 1/4 ISO 228 | | | | |
| Охладитель импульса давления | Сталь с лаковым покрытием, емкость 1л (V1), 3л (V2). Устанавливается на импульсных трубках при температуре выше 150 ⁰ С(140 ⁰ С, D_y =150-250 мм) | | | | |



Рис. 3. Габаритные и присоединительные размеры регулирующего блока AFD.
(Взято из VI.CA.H1.5U)

Регулирующий блок AFD

| | | | | |
|---|-----|-----|-----|-----|
| Площадь регулирующей диафрагмы, см ² | 32 | 80 | 250 | 630 |
| A, мм | 172 | 172 | 263 | 380 |
| H, мм | 435 | 430 | 470 | 520 |
| Масса, кг | 7,5 | 7,5 | 13 | 28 |

4. Устройство и принцип действия

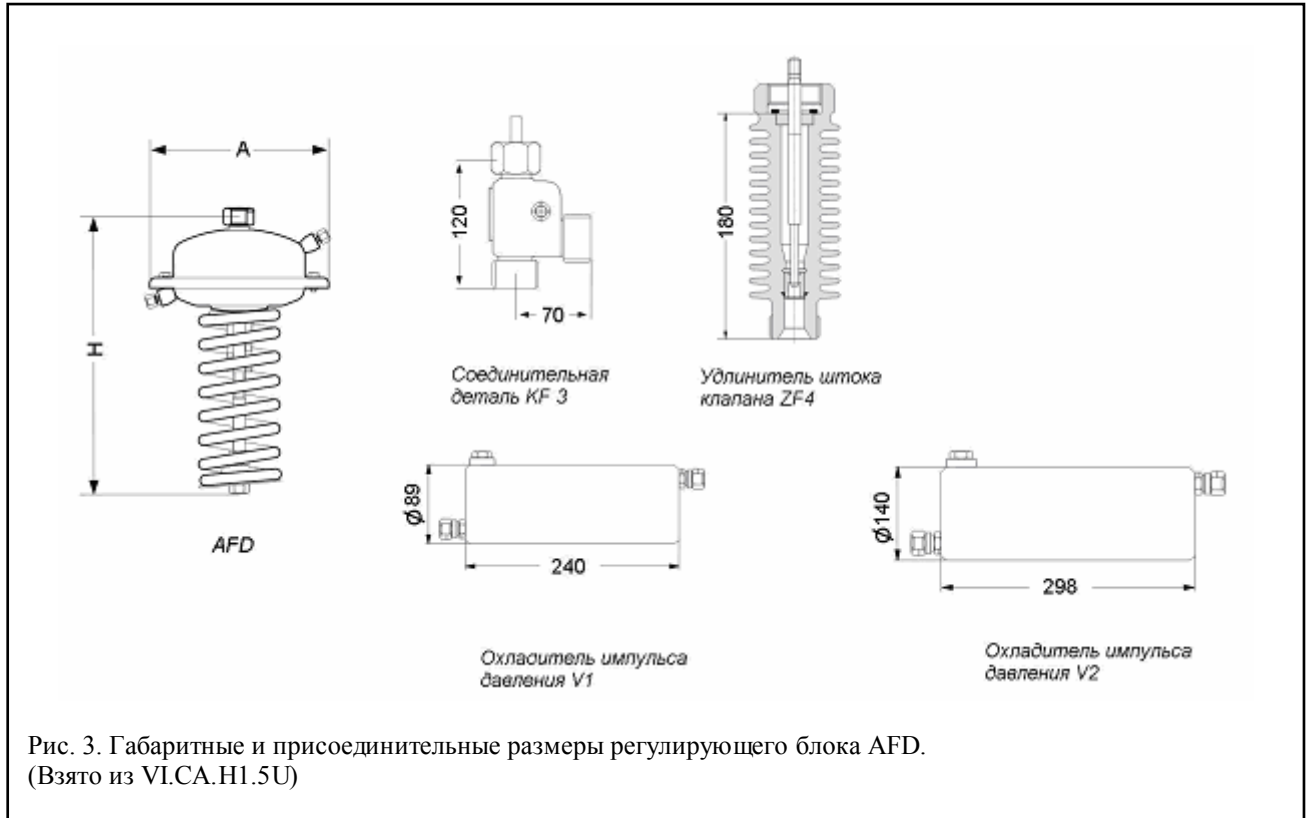
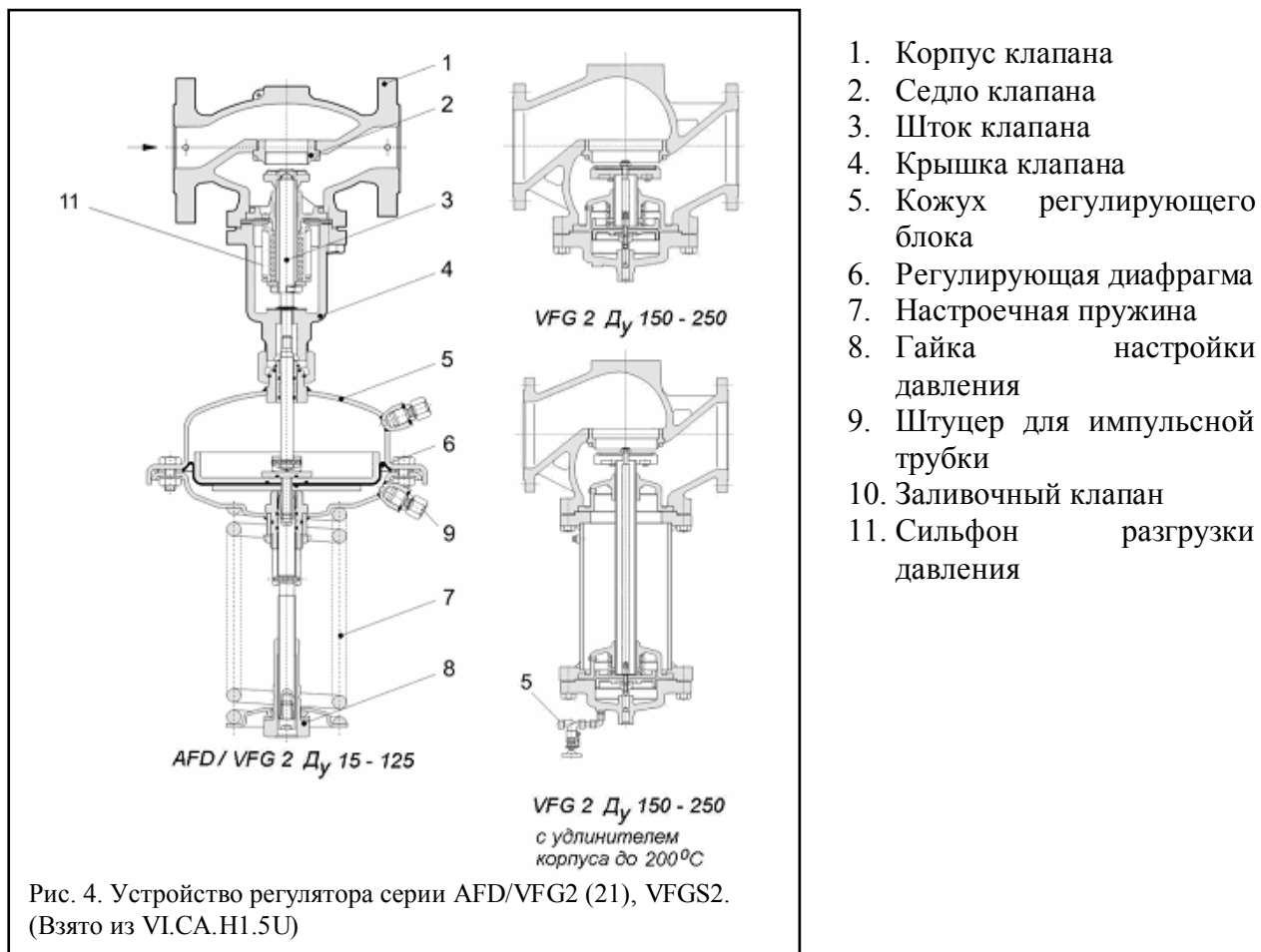

Если система находится в нерабочем состоянии, то клапан полностью закрыт. Давление в трубопроводе после регулирующего клапана передается в полость под регулирующую диафрагму (со стороны настроечной пружины) через импульсную трубку. На другую сторону диафрагмы действует атмосферное давление.

При возрастании регулируемого давления свыше установленного значения клапан начинает открываться до тех пор, пока не установится равновесие между усилиями со стороны диафрагмы и пружины. Давление может быть отрегулировано изменением настройки.

5. Комплектность поставки

Каждый элемент регулирующего блока поставляется отдельно в комплекте с инструкцией:

- регулирующий блок (в коробке);
- импульсная трубка (в коробке).

6. Правила монтажа

6.1. Общие требования

Монтаж, наладку и техническое обслуживание регуляторов может выполнять только квалифицированный персонал, имеющий допуск к работам такого рода.

6.2. Монтаж

Монтажные положения регулятора

При температуре регулируемой среды до 120°C при D_y 15-80 регуляторы могут устанавливаться в любом положении. При температуре среды свыше 120°C при D_y 100-250 и D_y 15-80 установка регулятора разрешается только на горизонтальном трубопроводе электроприводом вниз (рис. 5).

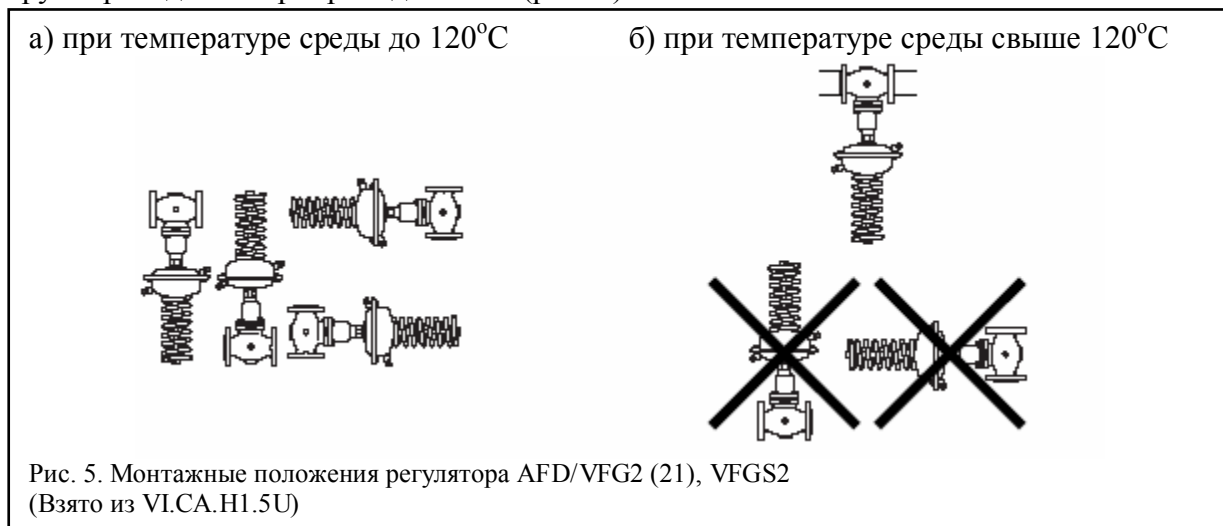

Монтаж регулирующего элемента.

Для клапанов D_y 150-250

Для клапанов D_y 150-250 шток регулирующего элемента должен быть завинчен в шток клапана.

Одновременно обратите внимание на инструкции по монтажу 2, прилагаемая к партии клапанов D_y 150-250.

Для клапанов D_y 15-125 (рис. 6).

Поместить регулирующий элемент на клапане.

Повернуть элемент до требуемого положения штуцера 1 для импульсной трубки.

Затянуть соединительную гайку 2 крутящим моментом 100 Нм.

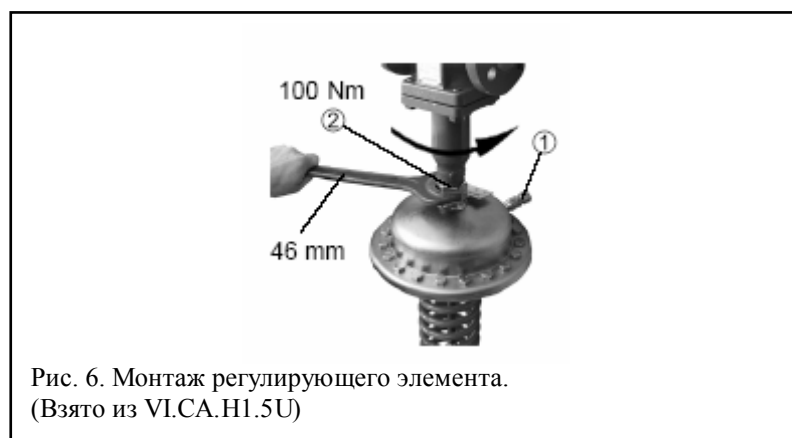

Тепловая изоляция

При температуре регулируемой среды выше 100°C регулирующий элемент 1 не должен быть теплоизолирован (рис. 7).

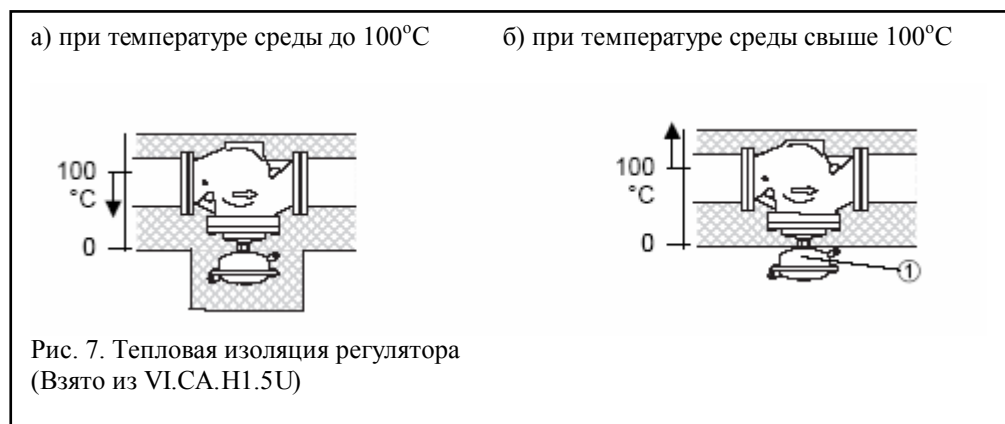

6.3. Испытания

Продукция, указанная в данном паспорте, изготовлена, испытана и принята в соответствии с действующей технической документацией фирмы-изготовителя.

Испытание на прочность и герметичность всей системы следует производиться с учетом инструкций производителей установленного в ней оборудования.

Максимальное испытательное давление должно быть в пределах 1,5P_y.

7. Меры безопасности

Для предупреждения травматизма персонала и повреждения оборудования необходимо внимательно прочитать и соблюдать настоящую инструкцию.

Монтажные работы, ввод в эксплуатацию оборудования и обслуживание может производить только квалифицированный персонал, имеющий допуск к работам такого рода.

Перед началом работ по монтажу или демонтажу регулятора необходимо сбросить давление в трубопроводной системе!

Соблюдайте также инструкции по эксплуатации системы.

8. Транспортировка и хранение

Транспортировка и хранение регулирующего блока давления “после себя” AFD осуществляется в соответствии с требованиями ГОСТ 12893 – 83, ГОСТ 11881 – 76, ГОСТ 23866 – 87 и ГОСТ 12.2.063 – 81.

9. Утилизация

Утилизация изделий производится в соответствии с установленным на предприятии порядком (переплавка, захоронение, перепродажа), составленным в соответствии с Законами РФ №96-ФЗ “Об охране атмосферного воздуха”, №2060-1 “Об охране окружающей природной среды”, №89-ФЗ “Об отходах производства и потребления”, №52-ФЗ “Об санитарно-эпидемиологическом благополучии населения”, а также другими российскими и региональными нормами, актами, правилами, распоряжениями и пр., принятыми во исполнение указанных законов.

10. Сертификация

Регулирующий блок давления “после себя” AFD сертифицирован в системе сертификации ГОСТ Р. Имеется сертификат соответствия, а также санитарно – эпидемиологическое заключение.

11.Срок службы и гарантийные обязательства

Срок службы регулирующего блока давления “после себя” AFD при соблюдении рабочих диапазонов согласно паспорту и проведении необходимых сервисных работ - 10 лет с начала эксплуатации.

Изготовитель - поставщик гарантирует соответствие регуляторов техническим требованиям при соблюдении потребителем условий транспортировки, хранения, монтажа и эксплуатации.

Гарантийный срок эксплуатации и хранения регулятора - 12 месяцев со дня продажи или 18 месяцев с момента производства.